

Mod. **TF3EN GOLD**

FRB2X231D00211



CARATTERISTICHE GENERALI:

Fianchi esterni, schienale, portine e piano di lavoro in acciaio inox (satinati Scotch-Brite)

Rivestimento interno completamente raggato in acciaio inox

Fondo interno stampato a contenimento

Isolamento in poliuretano espanso ad alta densità (circa 42 kg/m³) di spessore 50 mm, privo di HCFC

Batteria evaporante in rame-alluminio, verniciata a cataforesi con resina epossidica atossica

Batteria condensante in ferro verniciato ad alta resa termica

Resistenza anticondensa, posta sul cassone sotto la battuta guarnizione magnetica

Portina sopra il vano refrigerazione

Porta autochiudente con blocco apertura a 100°

Maniglia ergonomica su tutta la larghezza della porta o cassetto e guarnizioni magnetiche sui 4 lati

Piedini in acciaio inox Ø 2" regolabili H 150÷200 mm

ALLESTIMENTO INTERNO:

Montanti e guide in acciaio inox, posizionati ad incastro per facilitare la pulibilità

8 coppia guide ogni vano porta intera

GRUPPO REFRIGERANTE:

Evaporatore ad alta ventilazione per garantire la massima efficienza del sistema di raffreddamento

Compressore e condensatore montati su di una base estraibile per una semplice ed agevole manutenzione o sostituzione

Fluido refrigerante ecologico R134a per gruppi TN e R404A per gruppi BT

Sbrinamento automatico tramite resistenza elettrica

Evaporazione automatica dell'acqua di condensa tramite la serpentina del compressore su modelli TR e TF e tramite resistenza elettrica su modelli TPR e TPF

COMANDI, CONTROLLI E SICUREZZE:

Controllo brevettato in grado di mantenere il corretto grado di umidità interno della cella, preservando le specialità più delicate in un ambiente ideale

Controllo a microprocessore con n°3 sonde (cella, fine sbrinamento e condensatore sporco) di tipo NTC

Sbrinamento intelligente con inserzione di una resistenza elettrica solo quando necessario per evaporatore brinato

Protettore termico a riarmo automatico a salvaguardia del compressore

HACCP Il nuovo controllo risponde alle più severe norme HACCP, memorizzando e segnalando allarmi di vario genere (sovratemperatura, black-out, ecc.), sia bordo che remoto

Gli allarmi e i dati di funzionamento possono essere scaricati in un PC per mezzo di un sistema di raccolta e trasmissione a raggi infrarossi e successivamente stampati

L'autodiagnosi e il monitoraggio completano le funzioni dello strumento, prevenendo cali d'efficienza dell'impianto frigorifero

Mod. **TF3EN GOLD**

FRB2X231D00211

VERSIONAMENTI E OPTIONAL:

Versione con piano di lavoro

Versione senza piano di lavoro

Versione con piano di lavoro provvisto di alzatina

Versione predisposta con gruppo remoto

Versione con condensazione ad acqua

Kit ruote girevoli

Serratura porta con chiave

Mod. **TF3EN GOLD**

FRB2X231D00211

MODELLO:		TF3EN GOLD
LARGHEZZA NETTA	mm	1947
PROFONDITA' NETTA	mm	790
PROFONDITA' CON PORTA APERTA A 90°	mm	1390
ALTEZZA NETTA	mm	860
PESO NETTO	Kg	195
LARGHEZZA LORDA	mm	2000
PROFONDITA' LORDA	mm	820
ALTEZZA LORDA	mm	1090
PESO LORDO	Kg	195
VOLUME LORDO	m ³	1.79
SPESSORE ISOLAMENTO	mm	50
N° VANI	n°	3
N° PORTE	n°	3
ALLESTIMENTO INTERNO		8 coppia guida EN per vano
ALIMENTAZIONE ELETTRICA		230/1/50
CAPACITA'	Lt	666
PASSO TEGLIE	mm	55
CAPACITA' DI CARICO n° TEGLIE EN	n°	24
REFRIGERANTE	gas	R452A
CORRENTE NOMINALE	A	3.9
POTENZA ELETTRICA ASSORBITA	W	667
POTENZA FRIGORIFERA	W	441
RUMOROSITA'	dB(A)	<70
CLASSE CLIMATICA		T
TEMPERATURA	°C	-20 -15

(*) TN - Temperatura evap. -10°C / Temperatura cond. +45°C

(*) BT - Temperatura evap. -25°C / Temperatura cond. +45°C

Mod. **TF3EN GOLD**

FRB2X231D00211

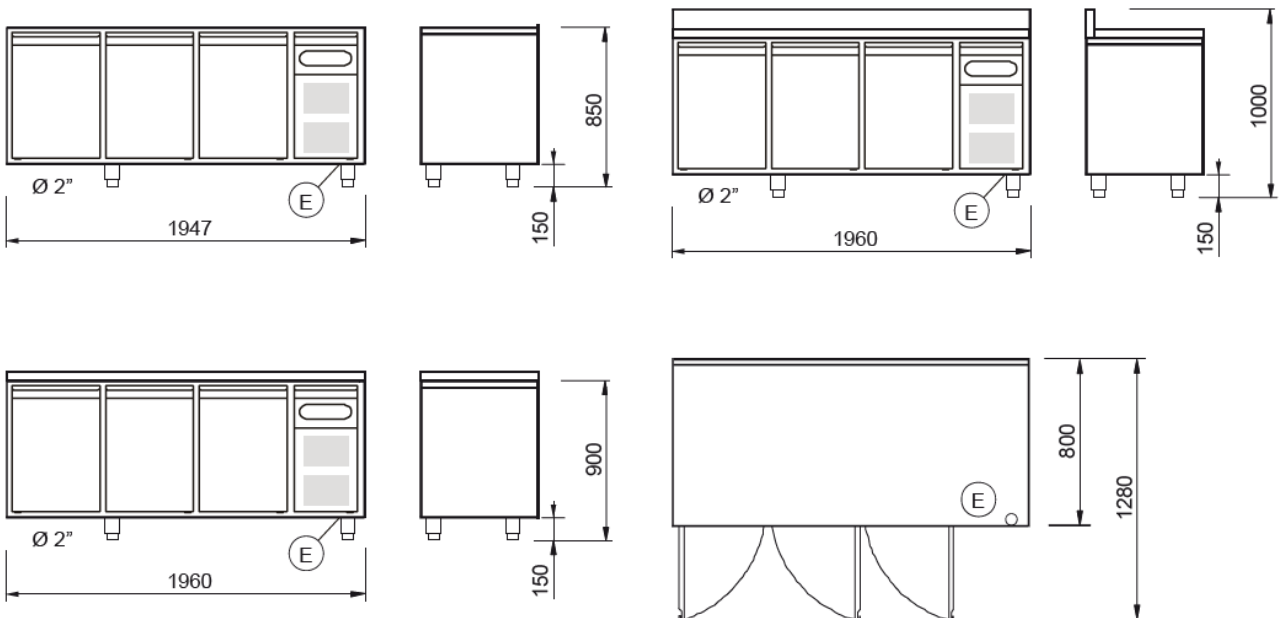

Mod. **TR3EN GOLD PRAL S/P**

FRB2X131D00211



CARATTERISTICHE GENERALI:

Fianchi esterni, schienale, portine e piano di lavoro in acciaio inox (satinati Scotch-Brite)

Rivestimento interno completamente raggato in acciaio inox

Fondo interno stampato a contenimento

Isolamento in poliuretano espanso ad alta densità (circa 42 kg/m³) di spessore 50 mm, privo di HCFC

Batteria evaporante in rame-alluminio, verniciata a cataforesi con resina epossidica atossica

Batteria condensante in ferro verniciato ad alta resa termica

Resistenza anticondensa, posta sul cassone sotto la battuta guarnizione magnetica

Portina sopra il vano refrigerazione

Porta autochiudente con blocco apertura a 100°

Maniglia ergonomica su tutta la larghezza della porta o cassetto e guarnizioni magnetiche sui 4 lati

Piedini in acciaio inox Ø 2" regolabili H 150±200 mm

ALLESTIMENTO INTERNO:

Montanti e guide in acciaio inox, posizionati ad incastro per facilitare la pulibilità

8 coppia guide ogni vano porta intera

GRUPPO REFRIGERANTE:

Evaporatore ad alta ventilazione per garantire la massima efficienza del sistema di raffreddamento

Compressore e condensatore montati su di una base estraibile per una semplice ed agevole manutenzione o sostituzione

Fluido refrigerante ecologico R134a per gruppi TN e R404A per gruppi BT

Sbrinamento automatico tramite resistenza elettrica

Evaporazione automatica dell'acqua di condensa tramite la serpentina del compressore su modelli TR e TF e tramite resistenza elettrica su modelli TPR e TPF

COMANDI, CONTROLLI E SICUREZZE:

Controllo brevettato in grado di mantenere il corretto grado di umidità interno della cella, preservando le specialità più delicate in un ambiente ideale

Controllo a microprocessore con n°3 sonde (cella, fine sbrinamento e condensatore sporco) di tipo NTC

Sbrinamento intelligente con inserzione di una resistenza elettrica solo quando necessario per evaporatore brinato

Protettore termico a riarmo automatico a salvaguardia del compressore

HACCP Il nuovo controllo risponde alle più severe norme HACCP, memorizzando e segnalando allarmi di vario genere (sovratemperatura, black-out, ecc.), sia bordo che remoto

Gli allarmi e i dati di funzionamento possono essere scaricati in un PC per mezzo di un sistema di raccolta e trasmissione a raggi infrarossi e successivamente stampati

L'autodiagnosi e il monitoraggio completano le funzioni dello strumento, prevenendo cali d'efficienza dell'impianto frigorifero

Mod. **TR3EN GOLD PRAL S/P**

FRB2X131D00211

VERSIONAMENTI E OPTIONAL:

Versione con piano di lavoro

Versione senza piano di lavoro

Versione con piano di lavoro provvisto di alzatina

Versione predisposta con gruppo remoto

Versione con condensazione ad acqua

Kit ruote girevoli

Serratura porta con chiave

Mod. **TR3EN GOLD PRAL S/P**

FRB2X131D00211

MODELLO:	TR3EN GOLD PRAL S/P	
LARGHEZZA NETTA	mm	1947
PROFONDITA' NETTA	mm	790
PROFONDITA' CON PORTA APERTA A 90°	mm	1390
ALTEZZA NETTA	mm	860
PESO NETTO	Kg	230
LARGHEZZA LORDA	mm	2210
PROFONDITA' LORDA	mm	820
ALTEZZA LORDA	mm	1090
PESO LORDO	Kg	245
VOLUME LORDO	m ³	1,98
SPESSORE ISOLAMENTO	mm	50
N° VANI	n°	3
N° PORTE	n°	3
N° ½ PORTE	n°	1
ALLESTIMENTO INTERNO		27 coppie guida
ALIMENTAZIONE ELETTRICA		230/1/50
CAPACITA'	Lt	666
PASSO TEGLIE	mm	55
CAPACITA' DI CARICO n° TEGLIE EN	n°	24
REFRIGERANTE	gas	R134a
CORRENTE NOMINALE	A	2.9
POTENZA ELETTRICA ASSORBITA	W	516
POTENZA FRIGORIFERA	W	441
RUMOROSITA'	dB(A)	<70
CLASSE CLIMATICA		T
TEMPERATURA	°C	+10 +18
UMIDITA' RELATIVA (RANGE)	UR%	40 - 60 %

(*) TN - Temperatura evap. -10°C / Temperatura cond. +45°C

(*) BT - Temperatura evap. -25°C / Temperatura cond. +45°C

Mod. **TR3EN GOLD PRAL S/P**

FRB2X131D00211

